

Claro Wi-Fi mesh

Manual do Usuário

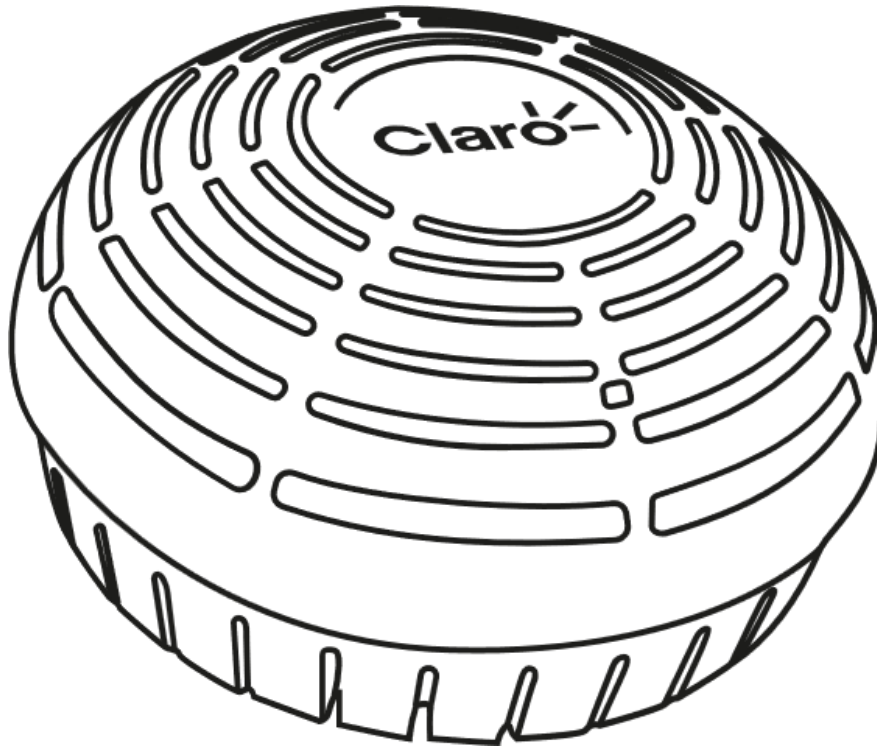

CBN AP5541



Você merece o novo

Claro Wi-Fi mesh

Manual do Usuário

Sumário

Conhecendo seu Extensor Wi-Fi Mesh	3
Kit de Instalação	3
Conhecendo seu Extensor Wi-Fi Mesh	4
Instalar Rede Wi-Fi Mesh com Extensor CBN AP5541 como Ponto Principal	5
Instalação via App	5
Instalação Manual	6
Prepare seu equipamento	6
Habilite o Extensor como Ponto Principal da sua rede	7
Pressionando o botão WPS	7
Através da página de configuração interna	8
Defina seu nome de rede (SSID) e senha	10
Instalar Rede Wi-Fi Mesh com modem CBN CH8568 como Ponto Principal	11
Adicionar Extensores Wi-Fi Mesh	12
Via Cabo de Rede	12
Via Wi-Fi	13
Solução de Problemas	15

Conhecendo seu Extensor Wi-Fi Mesh

Kit de Instalação

O kit de instalação vem com tudo que você precisa para instalar e começar a aproveitar os benefícios do seu Extensor Wi-Fi Mesh.

1. Extensor Wi-Fi Mesh CBN AP5541

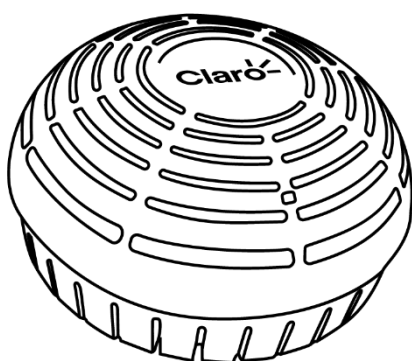

2. Cabo de Energia

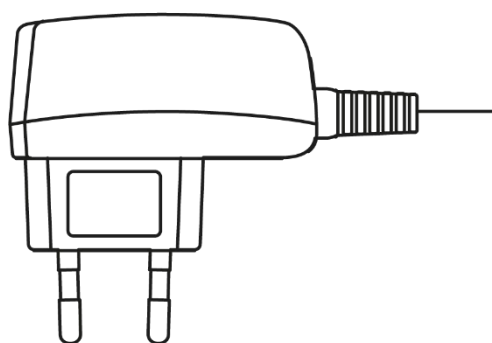

3. Cabo de rede Ethernet RJ45

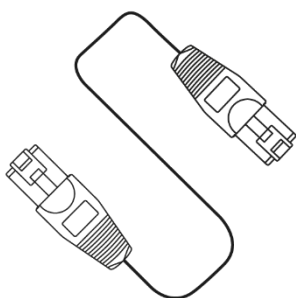

3. Manual do usuário

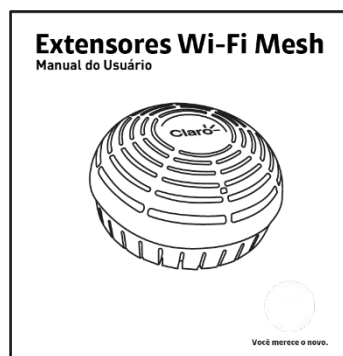

Conhecendo seu Extensor Wi-Fi Mesh

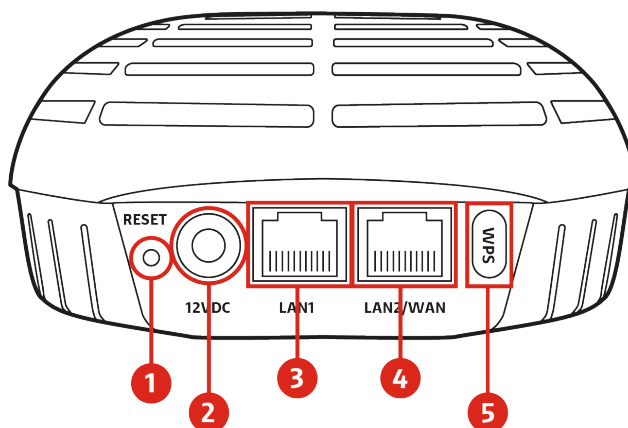

1. Botão RESET: para voltar às configurações de fábrica
2. Entrada da fonte de energia
3. Conexão LAN 1 com cabo ethernet (RJ-45).
4. Conexão LAN 2 e WAN com cabo ethernet (RJ-45).
5. Botão WPS: para conexão automática do Extensor Wi-Fi Mesh

PARA SUA SEGURANÇA

A Claro se preocupa com a sua segurança. Por isso, antes de instalar o seu Extensor Wi-Fi Mesh, saiba que o equipamento é bivolt, ou seja, pode ser ligado em tomadas 110V e 220V.

Verifique também o estado de conservação da tomada em que o aparelho será conectado, evitando ligações elétricas sem as condições mínimas para receber um equipamento eletroeletrônico.

Utilize somente a fonte de energia original disponibilizada no seu Kit de Instalação (+12V DC/1,5A). Qualquer dano causado ao equipamento pelo uso de acessórios que não sejam originais da CBN, não será coberto pela política de garantia do fabricante.

Instalar Rede Wi-Fi Mesh com Extensor CBN AP5541 como Ponto

Principal

Instalação via App

Baixe o app **Claro Wi-Fi mesh**, disponível nas lojas Google Play e App Store e comece sua instalação.

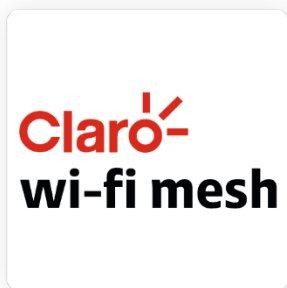

1. Aponte a câmera do seu smartphone ou tablet para o QR Code acima;
2. Baixe o app **Claro Wi-Fi mesh**;
3. Abra o aplicativo, faça o login com seus dados Claro e siga as instruções na tela.

Instalação Manual

Prepare seu equipamento

Atenção

Verifique se seu modem é compatível com a tecnologia Mesh em www.claro.com.br. Caso seu modem não seja compatível com a tecnologia Mesh, será necessário utilizar um de seus Extensores Wi-Fi Mesh como ponto principal da sua Rede, seguindo as instruções a seguir:

1. Conecte o cabo de energia ao Extensor Wi-Fi Mesh e em seguida à rede elétrica. Seu equipamento é bivolt (127V ou 220v). O Extensor se ligará automaticamente;

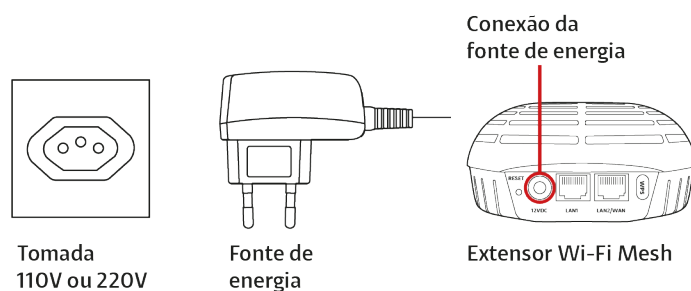

2. Aguarde enquanto seu equipamento inicializa. Observe a cor do LED antes de continuar;
BRANCO PISCANTE: Inicialização em andamento, aguarde.
VERMELHO FIXO: Equipamento pronto para configuração, avance para o próximo passo.

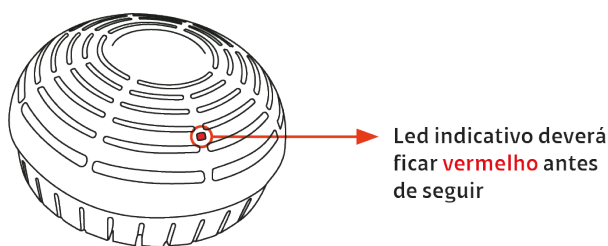

3. Confira se seu modem Claro está ligado e funcionando normalmente;
4. Conecte uma ponta do cabo Ethernet a uma das portas LAN1 de seu modem (normalmente indicadas pela cor amarela);

5. Conecte a outra ponta do cabo Ethernet na porta LAN2/WAN do seu Extensor Wi-Fi Mesh (porta à direita);

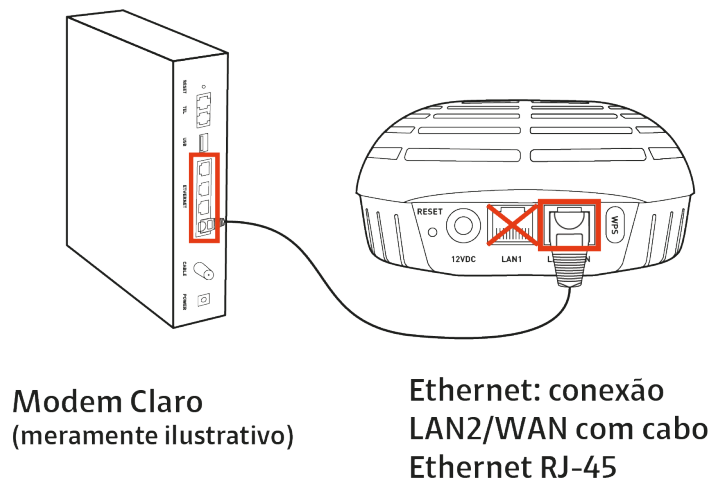

6. Aguarde até que o LED do seu Extensor Wi-Fi Mesh fique verde, indicando que as atualizações necessárias foram realizadas e a conexão com a internet foi estabelecida;

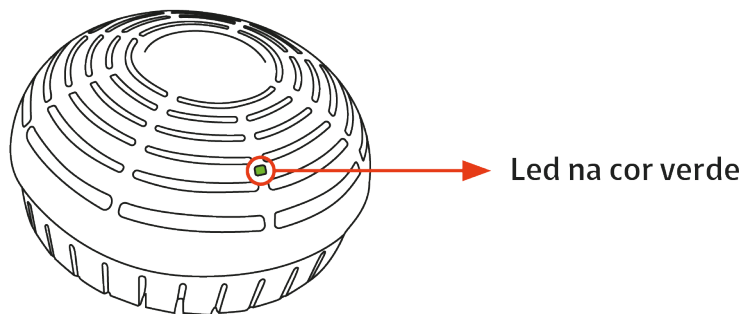

Habilite o Extensor como Ponto Principal da sua rede

Esse procedimento é fundamental para conseguir ter acesso a página de configuração da sua rede e para habilitar a rede mesh inteligente, pois o Wi-Fi Mesh vem configurado de fábrica em modo bridge. Você poderá habilitar seu equipamento **através do botão WPS** ou configurando-o **manualmente pela página de configuração interna**:

Pressionando o botão WPS

1. Com o Extensor ligado, pressione o botão WPS por 18 segundos
2. Ao soltar o botão, o Extensor irá reiniciar.
3. Aguarde até o LED estabilizar na cor verde.

Através da página de configuração interna

1. Em seu celular, procure pelas redes Wi-Fi disponíveis para conexão e conecte-se à rede com o mesmo nome (SSID) que o descrito na etiqueta do seu equipamento. Utilize a senha disponível na etiqueta para conectar-se;



2. Acesse os detalhes da sua rede Wi-Fi Mesh conectada;
3. Acesse “Configurar IP” (iOS) ou “Avançado” (Android);
4. Selecione a definição IP como “Manual” (iOS) ou “Estático” (Android);
5. Insira as informações conforme abaixo:

iOS

Endereço IP: **192.168.1.2**

Máscara de Sub-Rede: **255.255.0.0**

Gateway Padrão: **192.168.1.1**

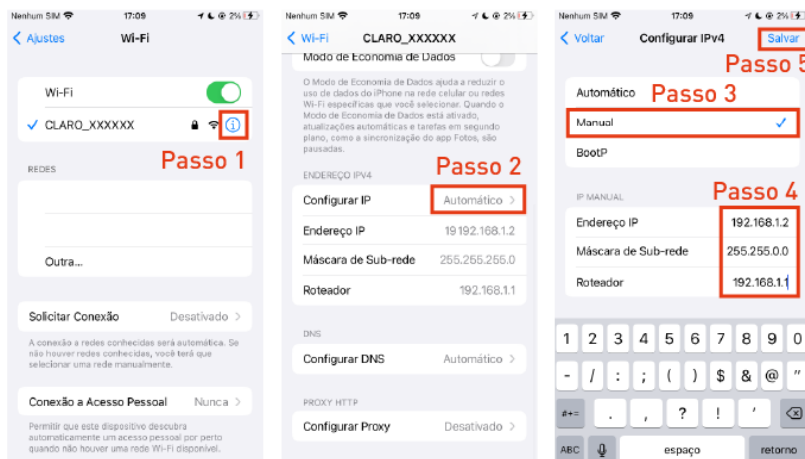

Android

Endereço IP: **192.168.1.2**

Gateway Padrão: **192.168.1.1**

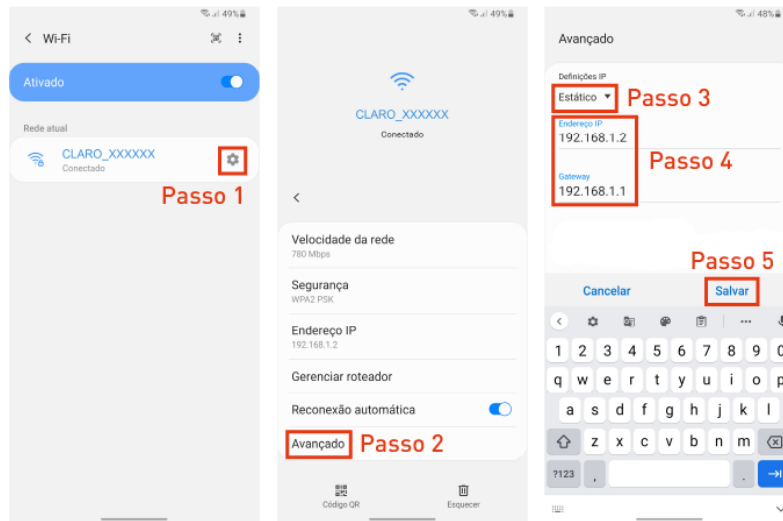

6. Clique em “Salvar”.

ATENÇÃO

As telas do celular podem variar conforme modelo. Consulte o manual do seu aparelho em caso de dificuldade.

Caso deseje realizar este procedimento em outro dispositivo, como um laptop, por favor consulte o no manual de seu dispositivo *como definir um IP Fixo*. Será necessário desfazer essa operação posteriormente na maioria dos dispositivos.

RETORNANDO SEU IP PARA A CONFIGURAÇÃO INICIAL (IP Dinâmico/automático)

Caso você queira manter o nome da rede (SSID) do equipamento como “CLARO_XXXXX”, será necessário retornar as configurações de IP para o modo automático. Siga os passos 1 a 3 acima e, no passo 4, selecione a opção “Automático” (iOS) ou “DHCP” (Android).

Defina seu nome de rede (SSID) e senha

1. Conecte-se novamente a Rede Wi-Fi Mesh com o mesmo dispositivo.
2. Em seu celular conectado à Rede Wi-Fi Mesh, abra o navegador e acesse o seguinte endereço: **192.168.1.1**
3. Na janela aberta na tela, digite o **usuário** no campo “Login” e a **senha** que estão na etiqueta embaixo do seu roteador.
4. Na tela inicial, escolha o novo nome para sua Rede Wi-Fi e a senha de sua preferência. Basta preencher os campos na tela inicial com as informações desejadas e em seguida clicar em **“Aplicar Ajustes”**.

ATENÇÃO

Não utilize um nome de rede que já esteja em uso na sua casa, pois isso pode gerar interferências com sua nova rede. Não esqueça de selecionar a opção **“REDE WI-FI ÚNICA”** para ter a melhor experiência com sua rede Wi-Fi.

5. Agora é só aguardar por mais 2 minutos enquanto o seu Extensor Wi-Fi Mesh reinicia automaticamente.
6. Ao final do processo o led do seu Extensor Wi-Fi Mesh permanecerá verde.
7. Será necessário se conectar novamente a sua rede utilizando o novo nome e senha selecionados.

ATENÇÃO

Caso você não altere o seu nome de rede, será necessário retornar seu IP para Dinâmico / Automático. Confira as instruções no item *“Retornando seu IP para a configuração inicial (IP dinâmico/automático)”*.

Instalar Rede Wi-Fi Mesh com modem CBN CH8568 como Ponto Principal

Principal

Caso seu modem seja o modelo CBH CH8568, você poderá utilizá-lo como ponto principal da sua Rede Wi-Fi Mesh seguindo as instruções a seguir:

1. Digite **192.168.0.1** na barra de endereços do seu navegador;
<imagem celular navegador
2. Insira o USUÁRIO e SENHA que estão informados na etiqueta localizada na parte lateral do seu modem. Clique em “Entrar”;



3. Será exibida a tela que permite a configuração de sua rede. Habilite a função “Rede Wi-Fi Única”;



4. A seguir, defina um **nome de rede (SSID) e senha** para sua nova Rede Wi-Fi Mesh. Clique em “Aplicar Ajustes” para salvar suas configurações.

Adicionar Extensores Wi-Fi Mesh

Via Cabo de Rede

Para adicionar Extensores Wi-Fi Mesh à uma rede já configurada utilizando o cabo de rede, siga os passos a seguir:

1. Conecte o cabo de energia ao equipamento e em seguida à rede elétrica. Seu equipamento é bivolt (127V ou 220v). O Extensor se ligará automaticamente;
2. Aguarde enquanto seu equipamento inicializa. Observe a cor do LED antes de continuar;
<imagem tomada, led vermelho, led branco>

BRANCO PISCANTE: Inicialização em andamento, aguarde.

VERMELHO FIXO: Equipamento pronto para configuração, avance para o próximo passo.



3. Conecte uma ponta do cabo Ethernet a uma das portas LAN1 de um ponto da Rede Wi-Fi Mesh **já instalado**.
4. Conecte a outra ponta do cabo na porta LAN2/WAN do Extensor Wi-Fi Mesh que está sendo instalado

Aguarde até que o LED do seu equipamento fique AZUL, indicando que as atualizações necessárias foram realizadas e seu equipamento está conectado à internet e pronto para ser utilizado.

Via Wi-Fi

Para adicionar Extensores Wi-Fi Mesh à uma rede já configurada via Wi-Fi, siga os passos a seguir:

1. Defina onde o Extensor Wi-Fi Mesh será posicionado.

Atenção

Preferencialmente, o Extensor Wi-Fi Mesh deverá ser posicionado distante de objetos que podem afetar seu funcionamento como espelhos, aparelhos eletrônicos, objetos metálicos e encanamentos de água, e a cerca de 8 metros ou 2 paredes de distância de outro ponto Mesh já instalado.

2. Conecte o cabo de energia ao equipamento e em seguida à rede elétrica. Seu equipamento é bivolt (127V ou 220v). O Extensor se ligará automaticamente;
3. Aguarde enquanto seu equipamento inicializa. Observe a cor do LED antes de continuar;
<imagem tomada, led vermelho, led branco>

BRANCO PISCANTE: Inicialização em andamento, aguarde.

VERMELHO FIXO: Equipamento pronto para configuração, avance para o próximo passo.

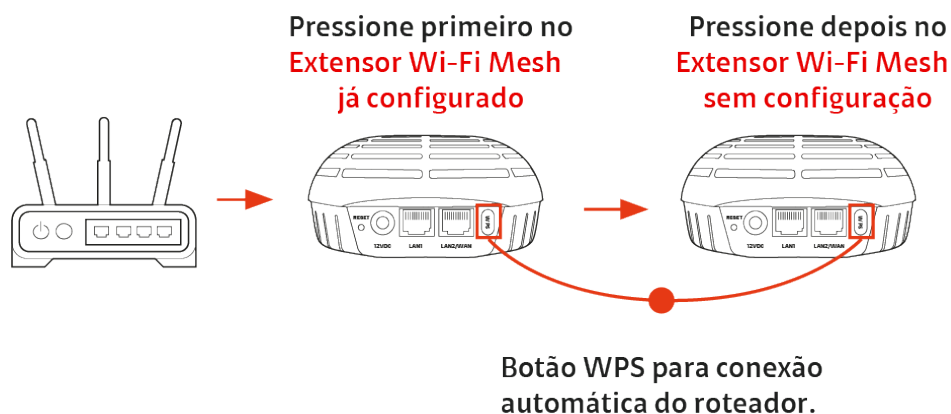

4. Pressione o botão WPS de um equipamento Mesh já instalado. A seguir, pressione o botão WPS do Extensor Wi-Fi Mesh que está sendo instalado. O LED piscará vermelho por cerca de 2 minutos. Após este processo, o LED do seu Extensor Wi-Fi Mesh deverá ficar:

- a. **Azu**, indicando uma conexão em 5GHz ideal para altas velocidades (recomendado);

- b. Azul piscante, indicando uma conexão fraca em 5GHz (não recomendado);
- c. Amarelo, indicando uma conexão em 2.4GHz limitada à velocidades mais baixas (não recomendado);
- d. Amarelo piscante, indicando uma conexão inadequada para a Rede Wi-Fi Mesh (não recomendado).

Se o LED ficar amarelo piscante ou se mantiver vermelho, aproxime este Extensor Wi-Fi Mesh a um ponto instalado e repita este passo a passo.

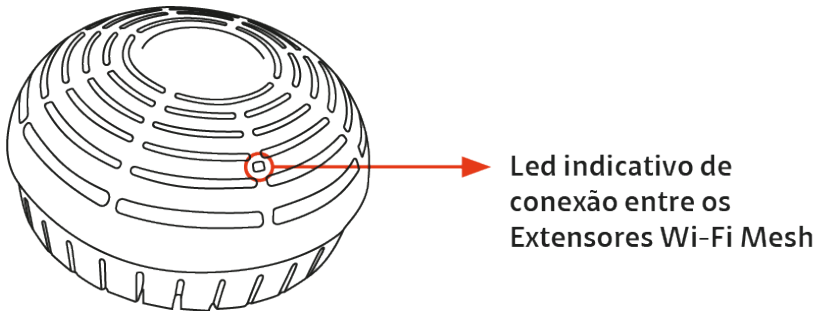

Solução de Problemas

Qual o significado das cores do led do Wi-Fi Mesh?

A cor do led do seu Wi-Fi Mesh segue um padrão específico de cores:

Cor do Led	Estado	Descrição
Sem luz	Apagado	- Extensor Wi-Fi Mesh desligado ou - Extensor Wi-Fi Mesh com modo noturno habilitado
Branca	Acesa / Piscante	- Inicialização do Extensor Wi-Fi Mesh em andamento - Atualização ou configuração do Extensor Wi-Fi Mesh em andamento
Vermelha	Acesa	PRIMEIRO PONTO - Sem acesso à internet EXTENSORES ADICIONAIS - Sem comunicação com a Rede Mesh (outros Extensores)
	Piscante	- Em pareamento via WPS e/ou - Em processo de conexão
Verde	Acesa	- Conectado à internet e/ou - Ponto Principal da Rede Mesh conectado à internet
Azul	Acesa	- Melhor conexão entre extensores para máximo desempenho / velocidade. Conexão entre Extensores Wi-Fi Mesh via Wi-Fi 5GHz ou cabo Ethernet.
	Piscante	- Conexão de 5GHz fraca entre os extensores, comprometendo o máximo desempenho/velocidade. Recomenda-se aproximar o extensor a outro ponto da rede mesh para melhorar seu desempenho/velocidade.

Amarela	Acesa	Conexão com qualidade média entre Extensores Wi-Fi Mesh. Conexão entre extensores via Wi-Fi 2,4GHz com sinal superior a -65dBm.
	Piscante	Pior conexão entre Extensores Wi-Fi Mesh, com impacto em desempenho / velocidade. Conexão entre Extensores Wi-Fi Mesh via Wi-Fi 2,4GHz com sinal inferior a -65dBm Recomenda-se aproximar o extensor de outro ponto da rede mesh para melhorar seu desempenho / velocidade.
Roxa	Acesa	Botão de Reset pressionado.

O que pode prejudicar o sinal da minha rede Wi-Fi Mesh?

Qualquer objeto que interfira na propagação das ondas eletromagnéticas, como móveis e objetos metálicos, além de qualquer equipamento que opere na mesma frequência ou que eventualmente gere ruídos eletromagnéticos que causem interferências nas faixas de frequência utilizadas pelos roteadores. Por exemplo, podemos citar telefones sem fio analógicos, equipamentos bluetooth, micro-ondas, aquários, espelhos, móveis com estruturas metálicas, entre outros.

Minha internet não está funcionando corretamente. O que fazer?

Garanta que você esteja próximo a um dos Extensores Wi-Fi Mesh da sua rede e verifique se não há objetos interferindo em seu funcionamento (Confira em “O que pode prejudicar o sinal da minha rede Wi-Fi Mesh?”).

Verifique a cor dos leds de seus Extensores Wi-Fi Mesh e siga o procedimento relacionado abaixo. Caso tenha dúvidas sobre o que significa cada led, confira no FAQ em “Qual o significado das cores do led do Wi-Fi Mesh?”.

COR DO LED	ESTADO	O QUE FAZER
Sem luz	Apagado	- Verifique se seu Extensor Wi-Fi Mesh está ligado a tomada.

		<ul style="list-style-type: none"> - Caso queira fazer um teste para verificar se o equipamento está ligado, porém em modo noturno, pressione o botão de WPS.
Branca	Acesa / Piscante	<ul style="list-style-type: none"> - Seu Extensor Wi-Fi Mesh está em processo de atualização, aguarde 10 minutos. Se mesmo após esse período o led não se alterar, desligue-o da tomada e ligue-o novamente.
Vermelha	Acesa	<ul style="list-style-type: none"> - Verifique se seu modem está ligado e se sua internet está funcionando e que seu Extensor Wi-Fi Mesh esteja conectado a ele via cabo de rede ou Wi-Fi. - Verifique se seu Extensor Wi-Fi Mesh perdeu a conexão com outro dispositivo. - Caso tenha realizado um procedimento de troca de senha ou SSID, é possível que o equipamento demore até 5 minutos para se reconectar. - Aproxime seu Extensor Wi-Fi Mesh de outro ponto que esteja conectado à rede. - Realize novamente o procedimento de adicionar o Extensor Wi-Fi Mesh a sua rede via Wi-Fi ou clicando em (+) na Home do seu App Extensores Wi-Fi Mesh Claro.
	Piscante	<ul style="list-style-type: none"> - Aguarde até 5 minutos para que seu equipamento se conecte a sua rede. Caso o problema persista, reinicie seu Extensor Wi-Fi Mesh, realize novamente o procedimento de adicioná-lo à sua rede via Wi-Fi ou clicando em (+) na Home de seu App Wi-Fi Mesh e tente aproximar o Wi-Fi Mesh do restante de sua rede.
Verde	Acesa	<ul style="list-style-type: none"> - Reinicie o Extensor Wi-Fi Mesh. - Caso o problema persista, realize o procedimento de reset para restaurar as

		configurações de fábrica. Após isso, realize novamente o procedimento de adicionar o Extensor Wi-Fi Mesh à sua rede atual via Wi-Fi ou clicando em (+) na Home de seu App Extensores Wi-Fi Mesh Claro.
Azul	Acesa/Piscante	<ul style="list-style-type: none"> - Reinicie o Extensor Wi-Fi Mesh. - Caso o problema persista, realize o procedimento de reset para restaurar a configuração de fábrica. Após isso, realize novamente o procedimento de adicionar o Extensor Wi-Fi Mesh a sua rede atual via Wi-Fi ou clicando em (+) na Home de seu App Extensores Wi-Fi Mesh Claro.
Amarela	Acesa / Piscante	<ul style="list-style-type: none"> - Aproxime seu equipamento de outro em sua rede Mesh, para melhorar a qualidade de sua conexão. - Reinicie o Extensor Wi-Fi Mesh. - Caso o problema persista, realize o procedimento de reset para restaurar a configuração de fábrica. Após isso, realize novamente o procedimento de adicionar o Extensor Wi-Fi Mesh a sua rede atual via Wi-Fi ou clicando em (+) na Home de seu App Extensores Wi-Fi Mesh Claro.

Estou com dificuldade de conectar um dispositivo a rede. O que fazer?

Alguns dispositivos com geração de Wi-Fi 4 ou inferior podem ter problemas para se conectar automaticamente à rede. Isso é muito comum em dispositivos IoT, como câmeras de segurança, dispositivos inteligentes e até alguns modelos de celulares.

Mas esse problema pode ser corrigido ao habilitar uma segunda rede IoT / Convidados.

Para realizar essa configuração, em um dispositivo conectado ao Extensor Wi-Fi Mesh, acesse 192.168.1.1 em seu navegador, utilize as informações de Usuário e Senha localizadas abaixo do seu primeiro extensor (procure pelo extensor cujo usuário bate com a informação que já vem carregada na página) e na página de “Configuração rápida” selecione “Ativar rede de convidado / IOT”, selecione a senha desejada para essa rede e clique em “Aplicar ajustes”.

Como faço para restaurar as configurações de fábrica de meu Extensor Wi-Fi Mesh?

Com o Extensor Wi-Fi Mesh ligado e a ajuda de um objeto pontiagudo, mantenha pressionado o botão de reset atrás do equipamento até que o led se apague.

Esse procedimento é recomendado quando você identificar um problema persistente em sua rede, quando realizar uma alteração nas configurações de seu equipamento e não souber desfazer e/ou quando desejar que as configurações atuais sejam completamente esquecidas.